

CZ   ČESKÝ .....	2
CE .....	18

**BENZINOVÁ TRAVNÍ SEKAČKA**  
**PLM400, PLM460, PLM505, PLM505S, PLM505ES**

**SPECIFIKACE VÝROBKU**

<b>Model</b>	<b>PLM400</b>	<b>PLM460</b>	<b>PLM505</b>	<b>PLM505S</b>	<b>PLM505ES</b>
Výkon	2.6kW	2.6kW	3.3kW	3.3kW	3.3kW
Typ motoru	146cc	146cc	173cc	173cc	173cc
Otáčky motoru	3000/min	3000/min	3000/min	3000/min	3000/min
Záběr	398mm	457mm	501mm	501mm	501mm
Nastavení výšky sečení	25-70mm	25-70mm	25-75mm	25-75mm	25-75mm
Objem sběrného koše	40L	50L	60L	60L	60L
Hladina akustického tlaku LpA	81.4dB(A) K=3 dB(A)	83.1dB(A) K=3 dB(A)	81.4dB(A) K=2.5)	81.4dB(A) K=2.5)	81.4dB(A) K=2.5)
Hladina akustického výkonu LwA	95.05dB(A) K=0.47 dB(A)	95.05dB(A) K=0.47 dB(A)	95.6dB(A) K=0.44)	95.6dB(A) K=0.44)	95.6dB(A) K=0.44)
Zaručená úroveň akustického výkonu	96dB(A)	96dB(A)	98dB(A)	98dB(A)	98dB(A)
Maximální hodnota vibrací na rukojeti	5.54m/s2 (K=1.5 m/s2)	5.856m/s2 (K=1.5 m/s2)	6.160m/s2 K=1.5)	6.160m/s2 K=1.5)	6.160m/s2 K=1.5)

- |  |  |
|--|--|
| <ol style="list-style-type: none"> <li>1. Madlo brzdy</li> <li>2. Madlo pojezdu</li> <li>3. Rukojeť navíjecího startéru</li> <li>4. Rychloupínák rukojeti</li> <li>5. Sběrný koš</li> <li>6. Páka nastavení výšky sečení</li> <li>7. Mulčovací klapka</li> </ol> | <ol style="list-style-type: none"> <li>8. Tlumič výfuku</li> <li>9. Benzinový motor</li> <li>10. Vzduchový filtr</li> <li>11. Měřka na olej</li> <li>12. Uzávěr palivové nádrže</li> <li>13. Baterie</li> <li>14. Rukojeť navíjecího startéru</li> </ol> |
|--|--|

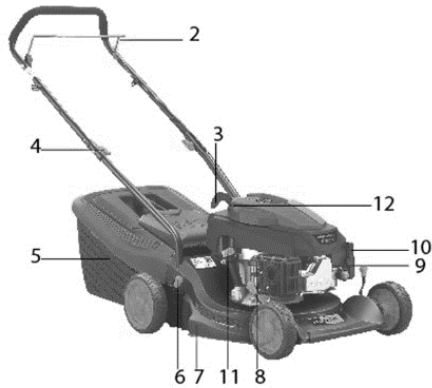

**PLM400**

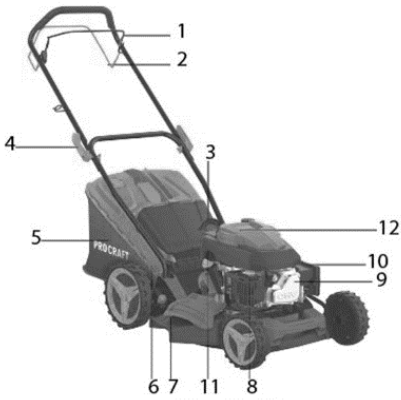

**PLM460**

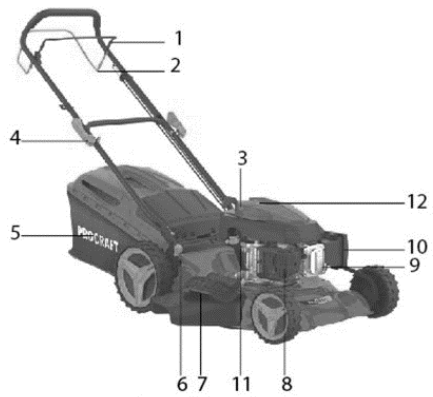

**PLM505**

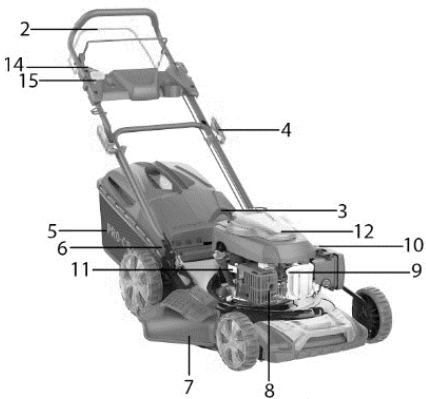

**PLM505S**

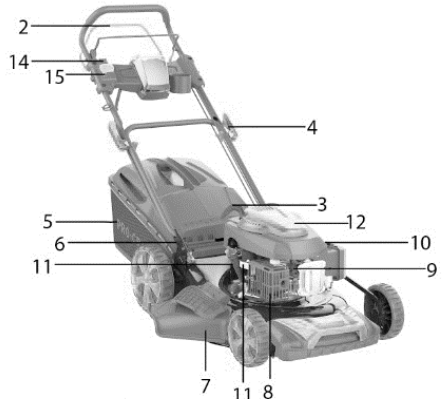

**PLM505ES**

## **Děkujeme vám za zakoupení naší sekačky na trávu s benzínovým motorem.**

Před použitím tohoto výrobku si prosím pečlivě přečtěte všechny tyto bezpečnostní a provozní pokyny, aby bylo zajištěno, že s touto sekačkou s benzínovým motorem docílíte nejlepších pracovních výsledků.

### **Proškolení**

a) Pečlivě si přečtěte uvedené pokyny! Seznamte se s ovládacími prvky a s řádnou obsluhou stroje.

b) Nikdy nedovolte, aby s touto sekačkou pracovaly děti nebo osoby, které nejsou seznámeny s těmito

pokyny. Minimální věk pro obsluhu tohoto stroje mohou upravovat místní předpisy.

c) Nikdy neprovádějte sečení, nachází-li se v blízkosti osoby, a to zejména děti nebo domácí zvířata.

d) Uvědomte si, že obsluha nebo uživatel stroje odpovídá za nehody nebo rizika ohrožující ostatní

osoby nebo jejich majetek.

### **Příprava**

a) Při sečení vždy používejte pevnou obuv a dlouhé kalhoty. Nepoužívejte tuto sekačku, jste-li bosí

nebo máte-li obutu nevhodnou obuv (např. sandály apod.).

b) Kompletně zkontrolujte prostor, kde bude sekačka použita a odstraňte všechny předměty, které by mohly být sekačkou odmrštěny.



### **VAROVÁNÍ**

- Benzín je vysoce hořlavý.

- Skladujte palivo v nádobách, které jsou určeny pro tento účel.

- Doplnujte palivo pouze venku a při doplňování paliva nekuřte a nemanipulujte s otevřeným ohněm.

- Doplnujte palivo před nastartováním motoru. Nikdy nesnímejte víčko palivové nádrže a

nedoplňujte benzín, je-li motor v chodu nebo je-li motor horký.

- Dojde-li k rozliti benzínu, nepokoušejte se startovat motor, ale přemístěte sekačku mimo prostor, kde došlo k rozliti paliva a dokud nedojde k rozptýlení benzínových výparů, nepřibližujte se s jakýmkoli zdrojem vznícení.

- Nasadte a pevně utáhněte víčko palivové nádrže a kanystru.

d) Bez prodlení vyměňte tlumič výfuku, zjistíte-li jeho poškození

e) Před použitím vždy vizuálně zkontrolujte, zda nedošlo k poškození nebo k opotřebenosti nožů,

montážních šroubů nožů a sestavy žacího ústrojí. Opotřebené nebo poškozené nože a šrouby vyměňujte v sadách, aby byla zajištěna vyváženost.

### **Obsluha**

a) Nepracujte s motorem v uzavřeném prostoru, kde se mohou hromadit nebezpečné výpary oxidu uhelnatého.

b) Provádějte sečení pouze za denního světla nebo při dobrém umělém osvětlení.

c) Vyvarujte se použití této sekačky na mokré trávě.

d) Na svahu vždy udržujte pevný postoj.

e) Při práci se sekačkou pouze chodte, nikdy neběhejte.

f) Pracujete-li se sekačkou s kolečky na svahu, vždy provádějte sečení po vrstevnici, nikdy nejezděte nahoru a dolů.

g) Při změně směru na svahu buďte vždy mimořádně opatrní.

h) Neprovádějte sečení na příliš strmém svahu. Max. doporučený sklon svahu je 20°.

i) Při couvání nebo při přitahování sekačky směrem k sobě buďte velmi opatrní.

j) Zastavte nůž (nože), musí-li být sekačka naklopena z důvodu přemístění, při přejezdění přes jiné než travnaté povrchy a při přepravě sekačky na místo nebo z místa, kde bude prováděno sečení.

k) Nikdy nepoužívejte sekačku s poškozenými ochrannými kryty nebo bez bezpečnostních zařízení, například bez řádně nasazených deflektorů nebo sběrných košů.

l) Neměňte nastavení otáček motoru a nepřetáčejte motor.

m) Před nastartováním motoru odpojte pojezd sekačky. Při startování motoru nikdy nemějte

zmáčknutou páku pojezdu, ale pouze páku brzdy motoru.

n) Startujte nebo zapínejte motor opatrně podle uvedených pokynů a stůjte v bezpečné vzdálenosti od nože (nožů).

o) Při startování nebo zapínání motoru sekačku nenaklánějte.

p) Nestartujte motor, stojíte-li před nezakrytým otvorem pro výhoz posečené trávy.

q) Nevkládejte ruce nebo nohy do blízkosti rotujících částí. Stále dbejte na to, aby nedošlo k zanesení otvoru pro výhoz posečené trávy.

r) Nikdy nezvedejte nebo nepřenášejte sekačku, je-li v chodu motor.

s) V následujících případech zastavte motor a odpojte kabel zapalovací svíčky:

- před odstraněním zablokování nebo před uvolněním otvoru pro výhoz posečené trávy

- před kontrolou, čištěním nebo prací na sekačce

- po nárazu do cizího předmětu zkontrolujte, zda nedošlo k poškození sekačky a před opětovným startováním a uvedením sekačky do provozu proveďte nezbytné opravy

- dojde-li k nadměrným vibracím sekačky (proveďte ihned kontrolu)

t) V následujících případech zastavte motor:

- kdykoli necháte sekačku bez dozoru

- před doplňováním paliva

u) Před vypnutím motoru snižte jeho otáčky a je-li motor vybaven uzavíracím ventilem pro přívod paliva, po ukončení sečení přívod paliva uzavřete.

### **Údržba a uložení**

a) Udržujte všechny matice, šrouby a čepy řádně utažené a upevněné, aby byl zajištěn bezpečný provozní stav stroje.

b) Nikdy neodstavujte stroj s benzínem v palivové nádrži uvnitř budovy v místech, kde se výpary mohou dostat do kontaktu se zdrojem otevřeného plamene nebo jiskření.

c) Před odstavením v uzavřeném prostoru nechejte vychladnout motor.

d) Z důvodu omezení rizika způsobení požáru udržujte motor, tlumič výfuku a palivovou nádrž v čistotě a odstraňujte z jejich blízkosti trávu, listí a přebytečné mazivo.

e) Z důvodu zajištění bezpečnosti vyměňte opotřebované nebo poškozené části.

f) Má-li být palivová nádrž vypuštěna, provádějte tento úkon venku.

**DŮLEŽITÉ:** Tato sekačka může způsobit amputaci rukou nebo nohou a odmrštění předmětů.

Nedodržení následujících bezpečnostních pokynů může vést k vážnému nebo smrtelnému zranění.

**VAROVÁNÍ:** Z důvodu zabránění náhodného spuštění motoru během nastavení, přepravy, seřízení nebo provádění oprav vždy odpojte kabel zapalovací svíčky.

**VAROVÁNÍ:** Výfukové plyny, některé jejich složky a určité díly obsahují nebo uvolňují chemické látky, o kterých je známo, že způsobují rakovinu, novorozenecké vady a jiné závažné zdravotní problémy.

**POZOR:** Tlumič výfuku a ostatní části motoru se během provozu stroje zahřívají na vysokou teplotu a zůstávají horké i po zastavení motoru. Nepřibližujte se k těmto částem, abyste zabránili vážným popáleninám.

## 1. ZÁKLADNÍ PROVOZNÍ A BEZPEČNOSTNÍ POKYNY

☑ Pečlivě si přečtěte tyto pokyny. Seznamte se s ovládacími prvky a správným použitím zařízení.

☑ Nevkládejte ruce nebo nohy do blízkosti nebo pod rotující části. Vždy stůjte v bezpečné

vzdálenosti od otvoru pro odvod posečené trávy, není-li nasazen sběrný koš, mulčovací záslepka, či sklopen deflektor.

☑ Umožněte použití stroje pouze odpovědným osobám, které jsou seznámeny s těmito pokyny.

☑ Důkladně zkontrolujte prostor, kde bude stroj použit a odstraňte všechny předměty, které mohou být strojem odmrštěny.

☑ Nikdy neprovádějte sečení, jsou-li v blízkosti jiné osoby, zejména děti, nebo domácí zvířata.

☑ Při sečení vždy používejte pevnou obuv a dlouhé kalhoty. Nepracujte se strojem, jste-li bosí nebo máte-li otevřené sandály.

☑ Netahejte sekačku směrem dozadu, pokud to není nezbytně nutné. Před a během sečení při pohybu směrem dozadu se vždy dívejte dolů a za sebe.

☑ Nikdy nepracujte se sekačkou s vadnými kryty nebo bez řádně nasazených bezpečnostních zařízení, například deflektorů nebo sběrných košů.

☑ Používejte pouze příslušenství, které je schváleno výrobcem.

☑ Při přeježdění přes šterkové cesty, chodníky nebo silnice zastavte motor.

☑ Zastavte motor a odpojte kabel zapalovací svíčky:

- Před čištěním a uvolněním otvoru pro odvod posečené trávy.

- Před kontrolou, čištěním nebo prováděním práce na sekačce.

- Po nárazu do cizího předmětu. Před opětovným nastartováním a použitím sekačky

zkontrolujte, zda nedošlo k poškození sekačky, případně proveďte opravu.

- Dochází-li po nárazu k nadměrným vibracím sekačky, ihned vypněte motor, odpojte koncovku zapalovací svíčky a proveďte kontrolu stroje (zejména žacího nože a jeho upevnění).

V případě zjištění poškození v práci nepokračujte a předejte stroj k opravě do autorizovaného servisu.

- Před sejmutím sběrného koše vždy zastavte motor a počkejte, dokud nedojde k úplnému zastavení nože.

☒ Sečte trávu pouze za denního světla nebo při dobrém umělém osvětlení.

☒ Nepoužívejte stroj, jste-li pod vlivem alkoholu, léků či omamných látek.

☒ Nikdy nepoužívejte stroj na mokré trávě. Nedostatečná stabilita by mohla způsobit uklouznutí.

Držte pevně ovládací rukojeť a chodte, nikdy neběhejte.

☒ Před nastartováním motoru odpojte pojezd sekačky. Při startování motoru nikdy nemějte

zmáčknutou páku pojezdu, ale pouze páku brzdy motoru.

☒ Bez prodlení vyměňte tlumič výfuku, zjistíte-li jeho poškození

☒ Při práci s touto sekačkou vždy používejte bezpečnostní brýle nebo ochranné brýle s bočním stíněním.

☒ Odstraňte překážky, jako jsou kameny, větve atd.

☒ Dávejte pozor na díry, vyjeté koleje nebo nerovnosti. Vysoká tráva může tyto překážky skrýt.

☒ Neprovádějte sečení v blízkosti svahů, výkopů, náspů nebo v místech, kde hrozí ztráta rovnováhy obsluhy.

☒ Neprovádějte sečení na příliš strmém svahu.

☒ Pamatujte si, že obsluha nebo uživatel stroje odpovídá za nehody nebo rizika, která hrozí dalším osobám nebo jejich majetku.

☒ Vstoupí-li do pracovního prostoru sekačky děti, dávejte pozor a vypněte sekačku.

☒ Pracujete-li se sekačkou s kolečky na svahu, vždy provádějte sečení po vrstevnici, nikdy nejezděte nahoru a dolů.

☒ Nikdy nedovolte používat sekačku dětem nebo osobám, které nejsou seznámeny s těmito pokyny.

Minimální věk pro práci se sekačkou mohou upravovat místní předpisy.

☒ **VAROVÁNÍ** - Benzín je vysoce hořlavý.

- Skladujte palivo v nádobách, které jsou určeny pro tento účel.

- Doplňujte palivo pouze venku a při doplňování paliva nekuřte.

- Doplňujte palivo před nastartováním motoru. Nikdy nesnímejte víčko palivové nádrže a

nedoplňujte benzín, je-li motor v chodu nebo je-li motor horký.

- Dojde-li k rozlítí benzínu, nepokoušejte se nastartovat motor, ale přesuňte stroj z místa rozlítí a dokud se benzínové výpary nerozptýlí, nepřibližujte se s jakýmkoli zdrojem vznícení.

- Nasadte a pevně utáhněte víčko palivové nádrže a kanystru.

☒ Před použitím vždy vizuálně zkontrolujte, zda nedošlo k poškození nebo k nadměrnému

opotřebování nožů, montážních šroubů nožů a sestavy žacího ústrojí. Opotřebované nebo

poškozené nože a šrouby vyměňujte v sadách, aby byla zajištěna vyváženost.

☒ Nikdy neupravujte bezpečnostní zařízení. Pravidelně kontrolujte jejich správnou funkci.

☒ Odstraňujte ze sekačky nahromaděné zbytky trávy, listí a jiné nečistoty. Odstraňte rozlitéj olej a palivo. Před uložením nechejte stroj vychladnout.

☒ Při změně směru na svahu dávejte velký pozor.

☒ Nikdy se nepokoušejte seřizovat výšku sečení, je-li v chodu motor.

☒ Části sběrného koše jsou vystaveny opotřebování, poškození nebo zeslabení, což může způsobit

odhalení pohybujících se částí a může také způsobit odmrštění různých předmětů. Je-li to nutné, z bezpečnostních důvodů provádějte častou kontrolu komponentů a při výměnách používejte pouze díly, které jsou doporučeny výrobcem.

☒ Nože sekačky jsou ostré a mohou způsobit pořezání. Při práci s noži buďte velmi opatrní a

používejte rukavice nebo nože zabalte.

☒ Neměňte nastavení regulátoru motoru a nepřetáčejte motor.

☒ Při couvání nebo při přitahování sekačky směrem k sobě buďte velmi opatrní.

☒ Zastavte nože sekačky, musí-li být sekačka naklopena při přepravě přes jiné než travnaté plochy a při přepravě sekačky na místo sečení nebo z místa sečení.

☒ Před nastartováním motoru odpojte jezdeckou sekačku.

☒ Opatrně nastartujte motor podle uvedených pokynů a udržujte nohy v bezpečné vzdálenosti od nože (nožů).

☒ Při startování nebo spouštění motoru sekačku nenaklápějte.

☒ Nestartujte motor, stojíte-li před otvorem pro výhoz posečené trávy.

☒ Nikdy nezvedejte nebo nepřenášejte sekačku, je-li v chodu motor.

☒ Při zastavování motoru snižte otáčky motoru a je-li motor vybaven uzavíracím ventilem pro přívod paliva, po ukončení práce zastavte přívod paliva. Při použití pojízdné sekačky jezděte pomalu.

☒ Tato sekačka je určena pouze pro sečení suché, nepřerostlé trávy na pozemcích

odpovídajících svou rozlohou parametřům sekačky.

☒ Při čištění, kontrole, či opravách v pracovním prostoru sekačky ji naklápějte vždy stlačením ovládací rukojeti směrem k zemi (tzn. zapalovací svíčkou nahoru). Sekačku nenaklápějte na bok.

### **MONTÁŽ/PŘED ZAHÁJENÍM OBSLUHY**

Před montáží a obsluhou vaší nové sekačky si přečtěte tyto pokyny a celý tento návod k obsluze. **DŮLEŽITÉ:** Tato sekačka je dodávána **BEZ BENZÍNU A OLEJE** v motoru. Vaše nová sekačka byla sestavena a vyzkoušena ve výrobním závodě.

### **VYJMUTÍ SEKAČKY Z KARTÓNOVÉHO OBALU**

Vyjměte sekačku z kartónového obalu a zkontrolujte, zda se v obalu nenachází žádné uvolněné části sekačky.

### **MONTÁŽ PŘÍSLUŠENSTVÍ**

Vaše sekačka byla dodána k použití jako sekačka se zadním sběrným košem.

### **SESTAVENÍ VAŠÍ SEKAČKY**

**DŮLEŽITÉ:** Opatrně rozevřete rukojeť tak, aby nedošlo k přivření nebo k poškození ovládacích lanek.

1. Zvedejte vrchní rukojeť, až do polohy, kdy bude tvořit přímku se spodní částí rukojeti.
2. Utáhněte oba upínací šrouby.
3. Odstraňte vyplňovací materiál, který připevňuje ovládací táhla k horní rukojeti.



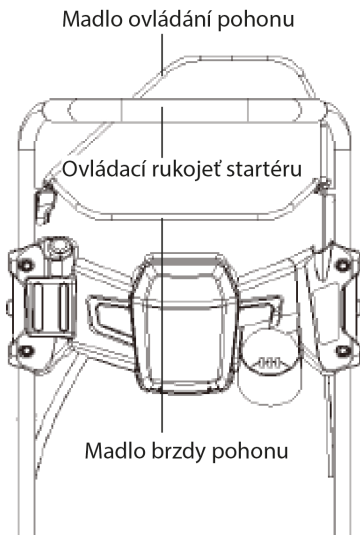

Madlo brzdy motoru - musí být přitisknuto k rukojeti, aby bylo umožněno nastartování motoru. Po uvolnění madla brzdy dojde k zastavení motoru. Rukojeť startéru – používá se pro startování motoru. Madlo ovládání pohonu - je používáno pro zapojení pojezdu sekačky směrem dopředu.



1. Zkontrolujte a doplňte palivo a olej; madlo brzdy a pohonu ponechte uvolněné. (Obr.1)
2. Otevřete víko krytu baterie a zkontrolujte, zda je akumulátor správně umístěn. (Obr.2)
3. Stiskněte tlačítko signalizace stavu baterie a ověřte, zda jsou rozsvíceny více jak 3 díly. (Obr.3)
4. Podržte brzdovou páku levou rukou. (Obr.4)
5. Stiskněte tlačítko pro START motoru. (Obr.5)
6. V případě, kdy je prasklá pojistka, vyjměte baterii, vyměňte pojistku a opět vložte baterii (Obr.6)

★ Upozornění: V případě, že zaznamenáte jakékoliv abnormality ve funkčnosti baterie, vyhledejte pomoc autorizovaného servisního střediska.

**DŮLEŽITÉ!** Po ukončení sezony vždy baterii vyjměte a uchovávejte v pokojové teplotě. Zamezíte tak ztrátě kapacity baterie vlivem nízkých teplot.

LED indikátory na baterii

LED dioda indikuje stav baterie / nabíjení (Nabíjení / Alarm / Nízké napětí / Normal) a zobrazuje stav kapacity baterie (4 díly).

Obr.1



Obr.2



Obr.3



Obr.4



Obr.5

Obr.6



- LED dioda svítí červeně – Baterie dává nízké napětí

- LED dioda bliká červeně – Prasklá pojistka, přetížení baterie
- LED dioda svítí zeleně – Baterie je plně nabitá
- LED dioda bliká zeleně - Baterie se nabíjí

### Zobrazení stavu kapacity baterie

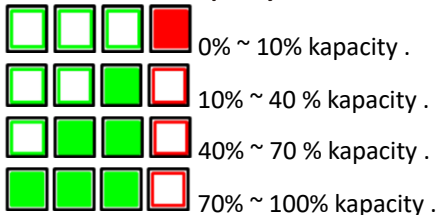

### KLÍČ

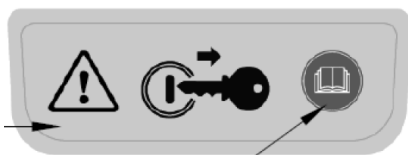

Baterie je označena jako odnímatelná součást stroje, aby se zabránilo nechtěnému startu stroje.



### Nabíjení

Připojte baterii k napájení pokaždé, pokud není dostatečně nabitá.



### NASTAVENÍ OTÁČEK MOTORU SEKAČKY

Otáčky motoru sekačky byly nastaveny ve výrobním závodě, aby byl zajištěn optimální výkon sekačky. Otáčky nejsou nastavitelné. Seřízení otáček motoru je možné provést pouze v autorizovaném servisu.

### OVLÁDÁNÍ POJEZDU

- Pojezd je ovládán přitisknutím a držením madla ovládání pohonu u rukojeti sekačky.
- Jakmile dojde k uvolnění madla ovládání pojezdu, pohyb sekačky směrem dopředu bude zastaven. Chcete-li zastavit pohyb sekačky směrem dopředu, aniž by došlo k zastavení motoru, uvolňujte pomalu pouze táhlo pojezdu, dokud nedojde k zastavení sekačky - táhlo brzdy motoru držte stále u rukojeti, aby bylo umožněno sečení bez pojezdu.

### NASTAVENÍ VÝŠKY SEČENÍ

Chcete-li provádět sečení s malou výškou, spusťte skelet sekačky. Chcete-li provádět sečení s velkou výškou, zvedněte skelet sekačky. Nastavte výšku sečení tak, aby vyhovovala vašim požadavkům. Střední poloha nejlépe vyhovuje většině trávníků.

Nedoporučujeme použití 1. a 2. stupně nastavení výšky sečení (určeno pouze pro oblast Austrálie, N. Zéland, apod.).

Sečenou trávu zkracujte pouze o 1/3 její délky (tzn. je-li maximální nastavení výšky sečení 7,5 cm, délka sečené trávy nesmí přesáhnout 11-12 cm).

### !! PŘED STARTOVÁNÍM MOTORU DOPLŇTE OLEJ !!

Před každým použitím sekačky musí být zkontrolováno množství oleje v motoru a je-li to nutné, doplňte do motoru 500 ml

motorového oleje SAE30, nebo 10W30.

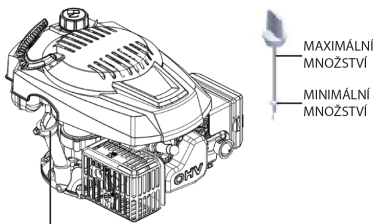

VIČKO PLNICÍHO OTVORU PRO OLEJ/OLEJOVÁ MĚRKA

Vaše sekačka je dodávána bez oleje v motoru. Podrobnosti týkající se typu a druhu oleje naleznete v tomto návodu k obsluze v části MOTOR v kapitole Údržba.

**UPOZORNĚNÍ:** NEDOPLŇUJTE do motoru nadměrné množství oleje, protože by po spuštění motoru docházelo k nadměrné kouřivosti z výfuku.

1. Ujistěte se, zda je sekačka postavena na rovné ploše.
2. Vyjměte olejovou měрку z plnicího otvoru.
3. Zasuňte a utáhněte olejovou měрку.

### DŮLEŽITÉ:

- Kontrolujte množství oleje před každým použitím. Je-li to nutné, doplňte potřebné množství oleje a zkontrolujte na měrci hladiny oleje, zda je hladina mezi ryskami uprostřed. Pokud není, dolijte příslušné množství oleje tak, aby byla hladina uprostřed rysek.
- Výměnu oleje provádějte dle pokynů v návodu k obsluze motoru, případně dle pokynů v kap. Plán údržby.

### DOPLNĚNÍ BENZÍNU

Doplňte benzín do palivové nádrže až po spodní část plnicího otvoru. Nedoplňujte nadměrné množství paliva. Používejte pouze normální čistý a čerstvý bezolovnatý benzín. Nemíchejte olej do benzínu. Kupujte benzín v množství, které může

být spotřebováno do 30 dnů od zakoupení.

Pro zkvalitnění chodu motoru a prodloužení jeho životnosti doporučujeme používat stabilizátory paliva (např. pro motory B&S je doporučován stabilizátor Fuel-Fit)

**⚠ POZOR:** Rozlítý benzín nebo olej okamžitě setřete. Neskladujte, nerozlívejte a nepoužívejte benzín v blízkosti otevřeného plamene.



**⚠ POZOR:** Paliva smíchaná s alkoholem (gasohol) nebo použití etanolu nebo metanu může poutat vlhkost, což může během skladování vést k separaci a tvorbě kyselin. Výpary kyselin mohou poškodit palivový systém motoru během odstavení stroje. Z důvodu zabránění problémům s motorem by měl být palivový systém vyprázdněn před každým odstavením stroje, které bude delší než 30 dnů. Vyprázdněte palivovou nádrž, nastartujte motor a nechte jej v chodu, dokud nedojde k vyprázdnění palivového potrubí a karburátoru. Následující sezónu použijte čerstvý benzín. Další informace naleznete v části Pokyny pro uložení stroje.

Nikdy nepoužívejte v palivové nádrži čisticí prostředky na motor nebo karburátor, protože by mohlo dojít k trvalému poškození.

## STARTOVÁNÍ MOTORU

Před startováním motoru se nejdříve ujistěte, zda je nasazen kabel na zapalovací svíčky a zda je motor naplněn předepsaným množstvím oleje a benzínu.

**POZNÁMKA:** Ochranná vrstva maziva v motoru může způsobit menší kouřivost po prvním nastartování motoru, což není považováno za žádný problém. Přitiskněte táhlo přítomnosti obsluhy k rukojeti a zatáhněte rychle za rukojeť startéru. Nenechtejete namotat zpět lanko startéru. **POZNÁMKA:** V chladném počasí musíte před zatažením za lanko startéru použít tlačítko ruční pumpičky na vzduchovém filtru (viz tabulka 1). Přidejte více paliva do palivové směsi, aby bylo usnadněno startování motoru. Stisknete-li tlačítko ruční pumpičky, palivo bude z karburátoru vstříknuto přímo do spalovací komory.

**Používejte ruční pumpičku pouze u studeného motoru**

Teplota	Počet stisknutí
< 0 °C	2 - 3
0 - 10 °C	1-2
10 - 20 °C	0-1
> 20 °C	0

Tabulka 1

**POZNÁMKA:** V chladném počasí budete možná muset použití ruční pumpičky zopakovat.

## ZASTAVENÍ MOTORU

Chcete-li zastavit motor, uvolněte táhlo brzdy motoru.

**VAROVÁNÍ!** Po zastavení motoru bude nůž sekačky pokračovat ještě několik sekund v otáčení. Musíte-li sekačku nechat bez dozoru, odpojte koncovku kabelu od zapalovací svíčky.

## POKYNY PRO SEČENÍ

- V určitých podmínkách, například u vyšší trávy, budete možná muset upravit výšku

- sečení, aby byla snížena tlačná síla, aby bylo zabráněno přetížení motoru a aby se nevytvářely chomáče posečené trávy. Může být také nezbytné snížení jezdrové rychlosti sekačky nebo provedení opětovného přejezdu sekačky přes posečenou plochu.

- Nikdy nesekejte mokrou (ani orosenou) travu. Následkem sečení mokré trávy dochází k rychlému a nadměrnému znečištění pracovního prostoru stroje, což má za následek ucpávání výhozového kanálu a nedostatečný sběr posečené trávy.

- Při velmi náročném sečení zmenšíte šířku záběru, z části přejíždějte již posečenou plochu a provádějte sečení pomalu.

- Průduchy ve tkanině sběrného koše mohou být během použití zaneseny nečistotami a prachem a sběrný koš bude zachytávat méně trávy. Chcete-li zabránit této situaci, pravidelně sběrný koš udržujte v čistotě, aby nebyla snížena jeho průdušnost, což by mělo za následek omezený sběr posečené trávy.

- Udržujte v čistotě horní část motoru v blízkosti startéru a dbejte na to, aby se zde nenacházely zbytky posečené trávy. Tak zlepšíte cirkulaci vzduchu a prodloužíte provozní životnost motoru.

## ÚDRŽBA

**DŮLEŽITÉ** - Pravidelná a pečlivá údržba je důležitým prvkem pro zajištění trvalé bezpečnosti a výkonu stroje.

1. Udržujte všechny matice, šrouby a čepy řádně utažené a upevněné, aby byl zajištěn bezpečný provozní stav stroje.

Pravidelná údržba je důležitá z hlediska bezpečnosti a výkonu.

2. Nikdy neodstavujte stroj s benzínem v palivové nádrži uvnitř budovy, kde se výpary mohou dostat do kontaktu se zdrojem otevřeného plamene, jiskření nebo nadměrné teploty.

3. Před uložením v uzavřeném prostoru nechte motor vychladnout.

4. Z důvodu omezení rizika způsobení požáru udržujte motor, tlumič výfuku a palivovou nádrž v čistotě a odstraňujte z jejich blízkosti trávu, listí a přebytečné mazivo. Nenechávejte zásobníky s posečenou trávou v místnostech.

5. Z bezpečnostních důvodů nepoužívejte zařízení s opotřebenými nebo poškozenými díly. Tyto díly

6. musí být vyměněny, ne opraveny. Používejte originální náhradní díly. Díly, které nemají stejnou kvalitu, mohou poškodit zařízení a mohou ohrožovat vaši bezpečnost.

7. Musí-li dojít k vypuštění palivové nádrže, provádějte tento úkon venku a počkejte na vychladnutí motoru.

8. Při demontáži a montáži nože používejte pevné pracovní rukavice.

9. Po broušení vždy zkontrolujte vyvážení nože.

10. Provádějte často kontrolu opotřebenosti a stavu krytu s automatickým zavíráním a kontrolu sběrného koše.

11. Při každé manipulaci, přepravě nebo náklonu sekačky musíte:

- Používat pevné pracovní rukavice.
- Uchopit stroj za body, které jsou určeny pro bezpečný úchop a které umožňují nést hmotnost sekačky.

## ČIŠTĚNÍ

Stroj nikdy neoplachujte proudem vody! Odstraňte zbytky trávy a bláto nahromaděné uvnitř podvozku stroje, abyste zabránili jejich zaschnutí a následným problémům při dalším použití sekačky.

Nátěr na vnitřní straně žacího ústrojí se může časem oloupávat, což je způsobeno abrazivním působením posečené trávy. V takovém případě rychle zasáhněte a proveďte opravu nátěrem s antikorozní ochranou, abyste zabránili vytváření rzi, což by vedlo ke korozi kovových částí sekačky.

Několikrát za sezonu odstraňte nečistoty a zbytky posečené trávy z oblasti prostoru převodovky pojezdu.

Pravidelně by mělo být provedeno vyčištění vnitřní části hnacích koleček. Sejměte obě kolečka. Očistěte ozubené kolo a ozubený věnec kola od zbytků trávy a nečistot pomocí kartáče nebo stlačeného vzduchu. Ozubená kola promažte vazelinou.

## VÝMĚNA NOŽŮ

Chcete-li vyměnit nůž, vyšroubujte šroub. Před výměnou nože vyprázdněte nádržku na olej.



**Proveďte montáž podle uvedeného obrázku. Utáhněte řádně šroub. Utahovací moment 45 Nm. Při výměně nože by měl být vyměněn také montážní šroub nože.**

## VÝMĚNA OLEJE



**VAROVÁNÍ:** Zabraňte kontaktu pokožky s použitým motorovým olejem. Po výměně oleje si umyjte ruce mýdlem a vodou.



**UPOZORNĚNÍ:** Použitý olej je nebezpečná odpadová látka. Doporučujeme vám odevzdat použitý olej v řádně utěsněné nádobě v místním sběrném dvoře. Neřekvívejte použitý motorový olej v běžném domácím odpadu.

1. Nastartujte motor, nechte jej v chodu, zastavte jej a chvíli počkejte na jeho vychladnutí.
2. Odpojte kabel od zapalovací svíčky a uložte jej mimo zapalovací svíčku.
3. Se stále zahřátým motorem vyšroubujte vypouštěcí zátku pro olej (A). Pokud je spodní vypouštěcí ventil zalepený z výroby, nebo je k němu horší přístup, doporučujeme tento postup: nechte sekačku trochu ohřát, vypusťte benzín, vyndejte vzduchový filtr a olej naklopením vylejte přes napouštěcí ventil. Vypusťte olej do vhodné nádoby dle pokynů v návodu k motoru.
4. Před našroubováním na původní místo očistěte vypouštěcí zátku pro olej.
5. Nastavte motor do rovné polohy. Vyjměte olejovou měрку. Doplněte zhruba 0,3 l doporučeného nového oleje, aby jeho hladina dosahovala na měrce po horní rysku. Nedoplňujte nadměrné množství.
6. Vraťte zpět olejovou měрку.

## Zapalovací svíčka

Jakmile dojde k vychladnutí motoru, vyšroubujte zapalovací svíčku a očistěte ji drátěným kartáčem. Pomocí spárové měrky nastavte odtrh na hodnotu 0,7 - 0,8 mm. Našroubujte zapalovací svíčku zpět a nadměrně ji nedotahujte.



## Vzduchový filtr

Uvolněte kryt vzduchového filtru a vyjměte molitanovou vložku filtru. Abyste zabránili pádu předmětů do sání, nasadte zpět kryt vzduchového filtru.

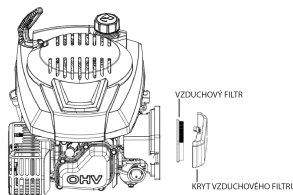

## VYPUŠTĚNÍ PALIVOVÉ NÁDRŽE A KARBURÁTORU

1. Umístěte pod karburátor vhodnou nádobu a použijte trychtýř, abyste zabránili rozlití paliva.
2. Vyšroubujte vypouštěcí šroub a potom nastavte páčku ventilu pro přívod paliva do polohy ON (otevřeno).
3. Po úplném vypuštění paliva do vhodné nádoby našroubujte zpět vypouštěcí šroub s podložkou. Vyp-

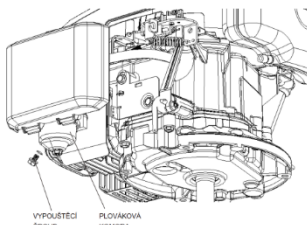

ouštěcí šroub řádně utáhněte.

## PLÁN ÚDRŽBY

INTERVAL PRAVIDELNÉ ÚDRŽBY (4)		Před každým použitím	První měsíc nebo každých 5 provozních hodin	Každé 3 měsíce nebo každých 25	Každých 6 měsíců nebo každých 50 provozních hodin	Každý rok nebo každých 100 h hodinprovozníc	Každé dva roky nebo každých 250
POLOŽKA Provádějte každý uvedený měsíc nebo po uvedených provozních hodinách, dle aktuálnosti.							
Motorový olej	Kontrola	O					
	Výměna		O		O(2)		
Vzduchový filtr	Kontrola	O					
	Výměna			O			
Zapalovací svíčka	Kontrola-seřízení					O	
	Výměna						O
Obložení brzdy setrvačnicku	Kontrola				O		
Palivová nádrž a filtr	Vyčištění					O(3)	
Palivové potrubí	Kontrola	Každé 2 roky (v případě nutnosti vyměnit) (3)					
Vůle ventilů	Kontrola-seřízení					O(3)	
Spalovací komora	Vyčištění	Po každých 200 provozních hodinách (3)					

## PORUCHY A POSTUPY PRO JEJICH ODSTRANĚNÍ

MOTOR NESTARTUJE	Možná příčina	Oprava
1. Zkontrolujte palivo.	Nedostatek paliva.	Doplňte palivo.
	Špatné palivo, motor byl odstaven bez ošetření nebo bez vypuštění benzínu nebo byl naplněn nevhodným benzínem.	Vyprázdněte palivovou nádrž a karburátor. Naplňte nádrž čerstvým palivem.
2. Demontujte a zkontrolujte zapalovací svíčku.	Vadná nebo zanesená svíčka nebo svíčka s nesprávnou vzdáleností elektrod.	Vyměňte zapalovací svíčku (str. 8).
	Zapalovací svíčka je mokrá od paliva (zaplavený motor).	Zapalovací svíčku osušte a namontujte zpět.
3. Svěřte opravu	Ucpaný palivový filtr,	Je-li to nutné, vadné díly

motoru autorizovanému servisu nebo postupujte podle dílenské příručky.	porucha karburátoru nebo zapalování, zadřené ventily atd.	vyměňte nebo opravte.
4. Stiskněte tlačítko ruční pumpičky.	Chladné počasí.	Stiskněte tlačítko ruční pumpičky.

<b>MALÝ VÝKON MOTORU</b>	<b>Možná příčina</b>	<b>Oprava</b>
1. Zkontrolujte vzduchový filtr.	Zanesená vložka vzduchového filtru.	Vyčistěte nebo vyměňte vložku vzduchového filtru (str. 9).
2. Zkontrolujte palivo	Špatné palivo, motor byl odstaven bez ošetření nebo bez vypuštění benzínu nebo byl naplněn nevhodným benzínem.	Vyprázdněte palivovou nádrž a karburátor (str. 5). Naplňte nádrž čerstvým palivem.
3. Svěřte opravu motoru autorizovanému servisu nebo postupujte podle dílenské příručky.	Ucpaný palivový filtr, porucha karburátoru nebo zapalování, zadřené ventily atd.	Je-li to nutné, vadné díly vyměňte nebo opravte.

### Parametry pro seřízení

<b>POLOŽKA</b>	<b>SPECIFIKACE</b>	<b>ÚDRŽBA</b>
Odtrh zapalovací svíčky	0,7 - 0,8 mm	Viz sekce Zapalovací svíčka.
Ventilová vůle (studený motor)	SACÍ: 0,06 ± 0,02 mm VÝFUKOVÝ: 0,08 ± 0,02 mm	Kontaktujte prodejce.
Jiné specifikace	Žádné jiné seřízení není nutné.	

### SKLADOVÁNÍ

**Stejný benzín nesmí zůstat v palivové nádrži déle než jeden měsíc.**

**Proveďte kompletní očištění sekačky a uložte ji na suchém místě uvnitř budovy.**

Doporučujeme vám, abyste věnovali náležitou pozornost následujícím pokynům, aby byla zaručena ochrana životního prostředí:

- Vždy používejte bezolovnatý benzín.
- Vždy používejte trychtýř a

kanystr na benzín umožňující kontrolu množství, abyste zabránili rozlití při plnění palivové nádrže.

- Nenaplňujte palivovou nádrž zcela.
- Nedoplňujte nadměrné množství oleje.
- Při výměně motorového oleje zajistěte, aby byl zachycen všechny vypouštěný olej. Zabraňte rozlití. Odevzdejte použitý olej ve sběrném dvoře.
- Nelikvidujte použitý olej v



běžném odpadu. Odevzdejte jej do sběrného dvoru.

- Provedte výměnu tlumiče, je-li poškozen. Provádíte-li opravy, vždy používejte originální náhradní díly. Vyžaduje-li karburátor seřízení, vždy svěřte tento úkon autorizovanému servisu.
- Provádějte čištění vzduchového filtru v uvedeném směru.
- Bude-li váš stroj po mnohaletém provozu potřebovat výměnu nebo nebudete-li stroj již déle používat,

doporučujeme vám, abyste stroj vrátili prodejci, který zajistí jeho recyklaci.

#### **SERVIS**

**Originální náhradní díly jsou dodávány autorizovanými servisy a také mnoha autorizovanými prodejci. Doporučujeme vám, abyste stroj každý rok dopravili do autorizovaného servisu, kde bude provedena jeho údržba, servis a kontrola bezpečnostních zařízení. Chcete-li získat informace o servisu a náhradních dílech, kontaktujte prosím autorizovaného prodejce, u kterého byl stroj zakoupen.**

## PROHLÁŠENÍ O SHODĚ ES

My, Vega Trade Company Limited, jakožto zodpovědný výrobce prohlašujeme, benzinová travní sekačka **TM Procraft:**

**PLM400, PLM460, PLM505, PLM505S, PLM505ES**

jsou ze sériové výroby a v souladu s těmito evropskými směrnici: 2014/30/ES.

A vyrobeny v souladu s následujícími normami nebo standardizovanými dokumenty:

EN ISO 14982:2009

Technická dokumentace byla podpořena: VEGA TRADE COMPANY LIMITED, add.: Room 1009, Distrii Zhangjiang Keyuan Office: 6-11 / F, No.5 Bibo Road, Zhangjiang Innopark, Pudong, Shanghai.



CZECH REPUBLIC

VYROBENO V P.R.C.

IMPORTER VEGA TOOLS s.r.o.

Sídlo firmy: Křižovnická 86/6, Staré Město, 110 00 Praha.

Sklad a kancelář: Havlíčkova 261, 80 02 Kolín.

Tel: +420 603 442 442

E-mail: [info@vegatools.cz](mailto:info@vegatools.cz)

Web: [www.procraft.cz](http://www.procraft.cz)